



**IT** **MANUALE D'USO E MANUTENZIONE  
PER MODELLI CON TECNOLOGIA RDS**  
(Per modelli con scheda FLASH)

**EN** **USER AND MAINTENANCE MANUAL  
FOR STOVES WITH RDS TECHNOLOGY**  
(For model with FLASH memory card)

**FR** **MANUEL D'EMPLOI ET ENTRETIEN  
POUR POÊLES AVEC TECHNOLOGIE RDS**  
(Pour modèles avec carte électronique FLASH)

**DE** **PELLETHEIZÖFEN MIT RDS TECHNOLOGIE  
GEBRAUCHS- UND WARTUNGSANLEITUNG**  
(für Modelle mit FLASH-Platine)

**ES** **MANUAL D'UTILIZACION Y MANUTENCION  
MODELOS CON TECNOLOGIA RDS**  
(Para modelos con ficha FLASH)

**DK** **BRUGER - OG VEDLIGEHOLDELSERMANUAL  
FOR PILLEOVNE MED RDS TEKNOLOGI**  
(Til modeller med FLASH bundkort)



## FABRIKANTERKLÆRING

Udstedt i henhold til lov nr. 449 af 27.12.97 og finansministeriets cirkulære nr. 57/E af 24.02.1998 (Skattelettelser for genvinding af beboelsesområder) forlænget med lov nr. 488 af 23.12.99, samt af finansloven 2001):

Ravelli srl attesterer, at produkterne:

**LISA PLUS, MAVI', OLIVIA, MILENA, CORA**

Som indvendigt består af: - brændkammer og brændskål i stål - forbrændingskammer i Firex - låge med keramiskglas, som tåler høje temperaturer - indstillelig primærluftmængde - elektronisk styring Er energibesparende (i henhold til lov 10/91 og præsidentdekret (D.R.P) nr. 412 af 26.08.93), og som sådan nyder de godt af skattefordele i forbindelse med begrænsning af energiforbrug i bygninger (i henhold til Art. 1, bogstav g) omfattet af det ministerielle dekret af 15.02.92 (Statstidende nr. 107 af 09.05.1992). (Gælder ikke i Danmark) Det pågældende produkt hører netop ind under de varme-generatorer, som benytter biobrændsel som energikilde, og som under normale driftsforhold har en virkningsgrad, der ikke er under 70 % ved måling med direkte metode.

Palazzolo sull'Oglio

Ravelli srl

Ravelli srl - Via Kupfer, 31 - 25036 Palazzolo sull'Oglio - BS - ITALY Tel. 030.7402939 - www.ravelligroup.it

Ecoteck Danmark - Kirkegårdsvej 1C - 9500 Hobro - Tlf. 96 46 41 46 - www.ecoteck.dk

### INDHOLDSFORTEGNELSE

<b>1. Til lykke</b>	<b>Side 64</b>	7.2.6 Menu Set Sprog	70
<b>2. Sikkerhedsinformation</b>	<b>64</b>	7.2.7 Menu Klima Komfort	70
<b>3. Generelt</b>	<b>64</b>	7.2.8 Menu Lav Lyd (Silence)	70
3.1 Ansvar	64	7.2.9 Menu Selvjustering (Self Control System)	70
3.2 Reservedele	65	7.2.10 Menu Se Indstilling	70
3.3 Kakler	65	7.2.11 Menu Timer Drift	70
3.4 Hvad er træpiller?	65	7.2.12 Menu Set Luft/Piller	70
3.5 Hvordan er en pilleovn opbygget?	65	<b>8. Beskrivelse af funktioner</b>	<b>70</b>
3.6 Forbrændingen	65	8.1 Moduldrift	70
<b>4. Sikkerhedsanordninger</b>	<b>65</b>	8.2 Klima Komfort	70
<b>5. Tekniske specifikationer</b>	<b>65</b>	8.3 Menu Lydsvag (Silence)	71
<b>6. Placering, montering og installation</b>	<b>66</b>	8.4 Menu Egen Kontrol (Self Control System)	71
6.1 Driftsforhold	66	8.5 Service timer	71
6.2 Installationseksempel	66	8.6 Automatisk påfyldning af snegl	71
6.3 Funktionsfejl, som skyldes dårligt træk i aftræksrøret eller kritiske klimaforhold	68	8.7 Henstillinger	71
<b>7. Beskrivelse af funktioner og symboler på displayet</b>	<b>68</b>	8.8 Fjernbetjening	71
7.1 Display med standardmenu	68	8.9 Skema over faser	71
7.1.1 Tænd og sluk ovnen	68	<b>9. Vedligeholdelse</b>	<b>71</b>
7.1.2 Ændring af rumtemperatur	68	9.1 Rengøring af overflader	72
7.1.3 Ændring af effektrin	69	9.2 Rengøring af brændskål før hver tænding	72
7.2. Display med udvidet menu	69	9.3 Rengøring af Firex 600	72
7.2.1 Menu Status ovn	69	<b>10. Garanti</b>	<b>72</b>
7.2.2 Menu Set temp. rum	69	10.1 Garantibevis	72
7.2.3 Menu Set Effekt	69	10.2 Garantibetingelser	72
7.2.4 Menu Set Ur (Timer)	69	10.3 Information og problemer	72
7.2.5 Menu Set Timer (Tid)	69	<b>11. Beskrivelse af alarmer</b>	<b>73</b>
		<b>12. El Diagram</b>	<b>74</b>

## INDTRODUKTION

### Bemærk:

Det anbefales grundigt at læse denne brugervejledning, som beskriver alle de nødvendige faser for en perfekt funktion af pilleovnen.

### Advarsel:

De forskrifter, som er indeholdt i denne brugervejledning vedrørende installation og vedligeholdelse, kan afvige fra de gældende bestemmelser på det sted, hvor pilleovnen skal anvendes.

Hvis dette er tilfældet, skal anvisningerne fra de kompetente myndigheder det pågældende sted overholdes. De tegninger, som findes i brugervejledningen er vejledende og er ikke i målestok.

### Information:

Den emballage, som vi har benyttet, giver en god beskyttelse mod eventuelle skader, som skyldes transporten. Kontrollér i alle tilfælde pilleovnen umiddelbart efter leveringen.

Underret omgående din Ravelli forhandler om eventuelle synlige skader.

### Beskrivelse af bruger- og vedligeholdelsesvejledning:

Firmaet Ravelli ønsker med denne bruger- og vedligeholdelsesvejledning at give brugerne alle oplysninger om sikkerhed ved brug af pilleovnen for at hindre skader på genstande eller personer eller dele af selve pilleovnen. Læs derfor venligst grundigt denne vejledning inden enhver form for brug af produktet.

## SIKKERHEDSFORSKRIFTER

Ved fremstillingen af Ravelli-pilleovne udvises der stor opmærksomhed over for de enkelte komponenter for således at beskytte både brugeren og installatøren mod eventuelle uheld. Det henstilles derfor til det autoriserede personale efter ethvert indgreb på pilleovnen at være særligt opmærksomme på elektriske forbindelser.

**Installationen skal udføres af autoriseret personale. Personalet skal udstede en overensstemmelseserklæring for anlægget til køberen. Køberen skal påtage sig hele ansvaret for den endelige installation og den deraf følgende korrekte funktion af den installerede pilleovn. Der skal også tages højde for alle de nationale, regionale, provins- og kommunale love og bestemmelser, som findes i det land, hvor pilleovnen er installeret. Ravelli S.R.L. har intet ansvar i tilfælde af manglende overholdelse af sådanne sikkerhedsforskrifter.**

Denne brugervejledning er en integreret del af produktet: sørg for, at den altid følger pilleovnen også i tilfælde af overdragelse til en anden ejer eller bruger, eller hvis den flyttes til et andet sted. Hvis brugervejledningen beskadiges eller bortkommer, skal du anmode om at nyt eksemplar hos din Ravelli forhandler. Denne pilleovn skal anvendes til det brug, den udtrykkeligt er blevet fremstillet til. Brug aldrig ovnen som forbrændingsanlæg eller til hvilket som helst andet brug, som afviger fra det, den er fremstillet til. Ethvert kontraktligt ansvar og ansvar uden for kontrakt for producenten for skader på personer, dyr eller genstande, som skyldes installationsfejl, justerings- eller vedligeholdelsesfejl eller ukorrekt brug er udelukket. Der må ikke benyttes andre brændstoffer end træpiller. Brug ikke flydende tændvæsker. Kontrollér efter at have fjernet emballagen fra pilleovnen, at indholdet er intakt og komplet. Alle de elektriske komponenter, som pilleovnen består af, må udelukkende udskiftes med originaldele af en autoriseret tekniker.

Der skal udføres vedligeholdelse af ovnen mindst en gang om året, og den skal fastsættes i tide sammen med den tekniske service. Foretag ikke nogen ændringer på pilleovnen uden tilladelse. Af sikkerhedsgrunde skal følgende huskes:

- Det er forbudt at lade børn eller andre ikke myndige personer bruge ovnen uden bistand.
- Rør ikke ved ovnen, hvis du har bare fødder, eller har våde legemsdele.
- Det er forbudt at ændre sikkerhedsanordningerne eller indstillingen uden tilladelse eller anvisninger fra Ravelli.
- Ved installationen skal brugeren informeres om:

Pilleovnen - især dens udvendige overflader - når under funktionen meget høje temperaturer ved berøring. Håndtér den med forsigtighed for at undgå forbrændinger. Pilleovnen er udformet til at fungere under et hvilket som helst klimatiske forhold. **Ved meget ugunstige forhold (vind, frost) kan der aktiveres sikkerhedssystemer, som får ovnen til at slukke. Hvis dette sker, skal din Ravelli forhandler kontaktes.** Deaktiver under ingen omstændigheder sikkerhedssystemerne.

## 1. TIL LYKKE

Kære kunde,

Til lykke med dit fortræffelige valg.

Med den brugervenlige pilleovn Ravelli kan du selv med egne øjne se, hvordan kvalitet og økonomi kan gå op i en højere enhed og give optimale ydelser med et lille forbrug. I det følgende kan du finde nogle forslag, som vi tillader at give dig, til at opnå det maksimale af din pilleovn og fuldt ud nyde godt af alle de fordele, som den kan og vil give dig. Vi søger på den måde at være tættere på vores kunder for at tilbyde optimal teknisk kundeservice, til dem, som benytter vores teknologi.

Ravelli srl takker for tilliden og ønsker dig behagelige stunder

I tilfælde af spørgsmål bedes du rette henvendelse til din Ravelli-forhandler.

### ADVARSEL:

- Klargør det sted, hvor pilleovnen skal installeres i henhold til de lokale, de nationale og europæiske bestemmelser.
- Pilleovnen må kun forsynes med kvalitetspiller med en diameter på 6 mm, som beskrevet i det respektive kapitel.
- **Pilleovnen fungerer ikke med almindeligt træ.**
- **Pilleovnen må ikke benyttes som forbrændingsanlæg. BRANDFARE!!!**

• **Installationen, den elektriske tilslutning, funktionskontrollen og vedligeholdelsen skal udføres af kvalificeret og autoriseret personale.**

• **En forkert installation eller en dårlig vedligeholdelse (som ikke er i overensstemmelse med det, der er beskrevet i denne vejledning) kan medføre skader på personer eller genstande. Hvis dette er tilfældet er Ravelli fritaget for ethvert civilt eller strafretligt ansvar forbundet hermed.**

• Før den elektriske pilleovn tilsluttes elnettet, skal aftræksrørene tilsluttes (specifikke for pilleovne, som ikke er i aluminium) aftrækskanalen (skorstenen).

• Beskyttelsesgitteret, som sidder indvendigt i pillemagasinet, må aldrig fjernes.

• Der skal være tilstrækkelig udluftning i det rum, hvor pilleovnen skal installeres.

• Åbn aldrig lågen, når pilleovnen er i funktion. BRANDFARE!!!

• **Det er forbudt at lade pilleovnen fungere med åben låge eller med beskadiget glas. BRANDFARE!!!**

• Under pilleovnens funktion sker der en kraftig opvarmning af overfladerne, glasset, håndtaget og rørene. Berør derfor kun disse dele under funktionen med passende beskyttelsesanordninger.

• **Tænd ikke pilleovnen uden først at have udført det daglige eftersyn, som beskrevet i kapitlet VEDLIGEHODELSE i denne brugervejledning.**

• **Læg aldrig tøj til tørre på pilleovnen. Eventuelle tørrestativer og lignende skal holdes på passende afstand BRANDFARE!!!**

• Følg omhyggeligt vedligeholdelsesprogrammet..

• Sluk ikke pilleovnen ved at afbryde den fra elnettet. Brug altid P3

• Rengør ikke pilleovnen, før den og asken er helt afkølet.

• Udfør alt arbejde med størst mulig sikkerhed og ro.

## 3. GENERELT

Pilleovnen må kun bruges i beboelsesrum. Da den er styret af et elektronisk printkort, er forbrændingen fuldstændig automatisk og kontrolleret.

Printkortet regulerer opvarmingsfaserne, 5 effekt trin, nedslukning og garanterer således en sikker funktion.

Størstedelen af den aske, som skabes under forbrændingen af piller bæres via brændskålen, som anvendes til forbrændingen, ned i askeskuffen.

Kontrollér i alle tilfælde dagligt brændskålen, da ikke alle piller har høj standard og kan derfor efterlade rester, som er vanskelige at fjerne.

Glasset er forsynet med et særlig rudeskyl til selvrengøring af det. Det kan dog ikke undgå, at der dannes en let grålig patina på glasset efter nogle timers funktion.

Som allerede nævnt skal pilleovnen anvendes med træpiller med en diameter på 6 mm, men den kan også fungere med piller med en anden diameter. Nærmere info ved henvendelse til din Ravelli-forhandler.

### 3.1 Ansvar

Ved leveringen af denne brugervejledning frafalder Ravelli ethvert civilt eller strafferetligt ansvar for ulykker, som skyldes manglende delvis eller hel overholdelse af de anvisninger, som findes heri.

Ravelli frafalder ethvert ansvar for ukorrekt brug fra brugerens side af brændeovnen, for ændringer og/eller ikke autoriserede reparationer og brug af ikke originale reservedele.

Producenten frafalder ethvert direkte eller indirekte civilt eller strafferetligt ansvar som skyldes:

- Dårlig vedligeholdelse
- Manglende overholdelse af de anvisninger, som findes i denne brugervejledning
- Brug, som ikke stemmer overens med sikkerhedsforskrifterne
- Installation, som ikke er i overensstemmelse med gældende bestemmelser i det pågældende land.
- Installation, som er blevet udført af ikke kvalificeret og ikke uddannet personale.
- Ændringer og reparationer, som ikke er blevet autoriseret af producenten.
- Brug af ikke originale reservedele.
- Ekstraordinære begivenheder.
- Ikke egnede skorstensforhold.

### 3.2. Reservedele

Brug udelukkende originale reservedele. Vent ikke på, at komponenterne slides af brug, før de udskiftes. Udskift en slidt komponent, før den er helt ødelagt for at hindre uheld, som skyldes brud på den slidte komponent.

### 3.3. Kakler

Pilleovnene, som er forsynet med kakler, har en særlig håndlavet finish, som kan give overfladiske ufuldkommenheder som skygger og fine revner, som gør hver kakkel enestående i sin art. Da det er et meget sart materiale, anbefales det at rengøre det med største forsigtighed og at undgå slag, da der pludseligt kan opstå brud i dem. Undgå kontakt med kaklen ved påfyldning af pillemagasinet.

### 3.4. Hvad er træpiller?

Træpiller, som er fremstillet på snedkerier, består af savsmuld og træspåner. Materialet må ikke indeholde stoffer som f.eks. lim, lak eller syntetiske stoffer. Træet udsættes for et højt tryk og presses gennem en hullet matrice. Takket være det høje tryk, opvarmes savsmulden og aktiverer træets naturlige bindemidler. Træpillerne beholder således deres form også uden at tilføje bindemidler. Træpillernes brændværdi varierer efter typen af træ og kan overstige det naturlige træs brændværdi med 1,5- til 2 gange. De cylinderformede stænger har en diameter fra 6 - 10 mm og en variabel længde mellem 10 og 50 mm.

Deres vægt er ca. 650 kg/m<sup>3</sup>.

På grund af det meget lave vandindhold (8 - 10%) har de et højt energi indhold. DIN 51731 standarderne definerer kvaliteten for piller således:

Længde	ca. 10 - 30 mm	Restfugtighed	ca. 6 - 12 %
Diameter	ca. 6 - 10 mm	Aske	<1.5%
Vægt	ca. 650 Kg/m <sup>3</sup>	Vægtfylde	>1.0 Kg/dm <sup>3</sup>
Brændværdi	ca. 4.9 kWh/Kg		



Det tilrådes, ikke at anbringe posen med piller på kaklerne under påfyldningen.

Træpiller skal i alle tilfælde transporteres og opbevares tørt. Ved kontakt med fugt svulmer de op og bliver således ubrugelige. Ravelli anbefaler træpiller med en diameter på 6 mm til optænding af pilleovnene.

Hvis andre typer anvendes, skal en autoriseret tekniker sørge for at udføre de nødvendige reguleringer.

### 3.5. Hvordan er en pilleovn opbygget?

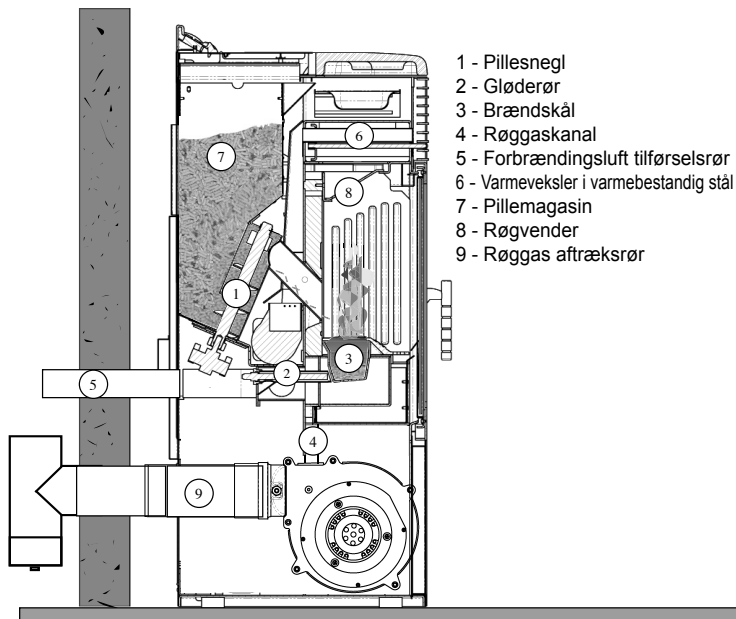

- 1 - Pillesnegl
- 2 - Gløderør
- 3 - Brændskål
- 4 - Røggaskanal
- 5 - Forbrændingsluft tilførselsrør
- 6 - Varmereksler i varmebestandig stål
- 7 - Pillemagasin
- 8 - Røgvender
- 9 - Røggas aftræksrør

På denne tegning vises de indvendige dele i en pilleovn. Efter at have fyldt magasinet (7) påfyldes træpiller via pillesneglen (1) i brændskålen (3). Tændingen sker ved hjælp af gløderøret (2), som opvarmer luften, der strømmer ind fra lufttilførselsrøret (5). Flammen udvikles ved kontakten med pillerne. Nu ledes aftræksrøgen væk mod varmeveksleren i varmebestandig stål (6) og ledes gennem røggaskanalerne (4) via røggasaftrækket (9) ud i skorstenen.

### 3.6 Forbrændingen

Forbrændingen er en simpel kemisk reaktion mellem brændsel og forbrænding. Resultatet af denne reaktion er lig med varme. De tre elementer, som er nødvendige for forbrænding, er:

**Brændsel (træpiller)**

**Luft (ilt i luften)**

**Varme (gløderør)**

For at skabe forbrænding, må brændsel og luft tilføres i rette forhold.

Reaktionen mellem brændsel og luft skabes via en ekstern starter. Antænding kan foretages ved varme eller med gnist.

Vi vil her vise 3 eksempler på forbrænding. De 3 billeder viser 3 typiske situationer som kan opleves i din pilleovn, her er det vigtigt at vide hvordan du kan justere forbrændingen således denne bliver optimal og sikre dig den bedste udnyttelse af brændslet. Husk at når du justerer forbrændingen skal dette gøres i et roligt tempo og med forståelse for at afbrændingen af træpiller reagere langsomt. (Se afsnit 7.2.12 for at lære hvordan du selv justerer forbrændingen). Ved spørgsmål kontakt din Ecoteck forhandler.

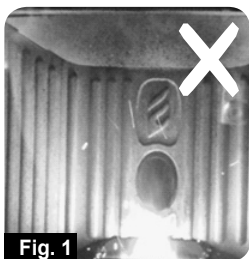

Fig. 1

Forbrændingen er **IKKE KORREKT**, flammen er svag og med mange glødende træpiller udenfor brændskålen. Justér piller/luft ved at sænke luftprocenten (fra 0 op til - 5), hvis dette ikke er nok, forhøj mængden af piller (fra 0 op til +5) for at opnå en flamme som vist på billede 3.

Hvis flammen, efter ovenstående justeringer, ikke bliver som vist på billede 3, så kontakt din Ecoteck forhandler!



Fig. 2

Forbrændingen er **IKKE KORREKT**, flammen er doven og med mange ubrændte træpiller i brændskålen. Kontrollér først, at askeskuffen og pakninger slutter tæt. Justér piller/luft ved at forhøje luftprocenten (fra 0 op til + 5), hvis dette ikke er nok, sænk mængden af piller (fra 0 op til -5) for at opnå en flamme som vist på billede 3. Hvis flammen, efter ovenstående justeringer, ikke bliver som vist på billede 3, så kontakt din Ecoteck forhandler!



Fig. 3

Forbrændingen er **KORREKT**, kraftig flamme i farverne gul og hvid med at minimum af piller i brændskålen. Forbrændingen er fin uden yderligere justeringer.

NB. billedet på Fig. 3 viser en flamme under drift i effektivtrin 5

## 4. SIKKERHEDSANORDNINGER

Pilleovnen er forsynet med de mest moderne sikkerhedssystemer, således at der i tilfælde af fejl i en af de enkelte dele eller ved fejl i røggasaftrækket ikke kan ske skader på ovnen eller beboelsesrummet. I alle tilfælde vil pillerne øjeblikkeligt holde op med at falde ned, hvis der opstår et problem, og slukningen aktiveres.

Den tilhørende alarm vil blive vist på displayet. Der findes yderligere detaljer herom i kapitlet tilegnet alarmer.

## 5. TEKNISKE SPECIFIKATIONER

Alle Ravelli-produkter fremstilles i henhold til direktiverne:

- 89/106 CEE konstruktionsmaterialer
- 73/23 CEE elektrisk sikkerhed
- 2006/42/ CEE maskiner
- 2004/108 CEE elektromagnetisk kompatibilitet

Og i henhold til følgende standarder.

- EN 14785
- EN 60335.1 EN 50165
- EN 292 EN 294 EN 349
- EN 55014.1 EN 61000-3-2 EN 61000-3-3
- EN 55014.2

	Måleenhed	Lisa plus	Mavi
Højde	mm	960	1080
Bredde	mm	450	575
Dybde	mm	480	590
Vægt	Kg	90	85
Røgafræksrør diameter	mm	80	80
Maks. opvarmingsvolumen	m <sup>3</sup>	150	150
Min.-maks. varmeeffekt	Kw/h	3,3 - 7,0	2,9 - 5,5
Min.-maks. pilleforbrug/timen	Kg/h	0,5 - 1,6	0,65 - 1,31
Absorberet elektrisk effekt under drift	W	100	100
Strømforsyning	V - Hz	230 - 50	230 - 50
Pillemagasin kapacitet	Kg	15	15
Min.-maks. autonomi	h	9,3 - 30	9,3 - 30
Ydeevne	%	89,5	89
CO ved 13%O <sub>2</sub> min - max	%	0,015 - 0,020	0,017 - 0,019
Røgmasse min - max	g/s	4,24 - 5,14	3,37 - 04,93
Minimumstræk		0,1 mbar - 10 Pa	11 Pa
Røgtemperatur min - max	°C	113 - 188	121 - 171

Ovenstående data er vejledende og ikke bindende. Ravelli forbeholder sig ret til at foretage ændringer for at forbedre produkternes ydelse.

	Måleenhed	Olivia	Milena
Højde	mm	1130	1100
Bredde	mm	800	550
Dybde	mm	250	540
Vægt	Kg	100	140
Røgafræksrør diameter	mm	80	80
Maks. opvarmingsvolumen	m <sup>3</sup>	170	230
Min.-maks. varmeeffekt	Kw/h	2,5 - 8,5	2,5 - 12,0
Min.-maks. pilleforbrug/timen	Kg/h	0,5 - 1,8	0,5 - 2,5
Absorberet elektrisk effekt under drift	W	100	110
Strømforsyning	V - Hz	230 - 50	230 - 50
Pillemagasin kapacitet	Kg	15	31
Min.-maks. autonomi	h	8,3 - 30	12,4 - 62
Ydeevne	%	85	87
CO ved 13%O <sub>2</sub> min - max	%	0,040 - 0,020	0,03 - 0,04
Røgmasse min - max	g/s	0,29 - 0,81	9,4 - 11,3
Minimumstræk		0,1 mbar - 10 Pa	0,1 mbar - 10 Pa
Røgtemperatur min - max	°C	153 - 195	103 - 209

Ovenstående data er vejledende og ikke bindende. Ravelli forbeholder sig ret til at foretage ændringer for at forbedre produkternes ydelse.

	Måleenhed	Cora
Højde	mm	1140
Bredde	mm	550
Dybde	mm	590
Vægt	Kg	170
Røgafræksrør diameter	mm	80
Maks. opvarmingsvolumen	m <sup>3</sup>	240
Min.-maks. varmeeffekt	Kw/h	2,5 - 12
Min.-maks. pilleforbrug/timen	Kg/h	0,5 - 2,6
Absorberet elektrisk effekt under drift	W	110
Strømforsyning	V - Hz	230 - 50
Pillemagasin kapacitet	Kg	25
Min.-maks. autonomi	h	9,6 - 50
Ydeevne	%	89
CO ved 13%O <sub>2</sub> min - max	%	0,03 - 0,04
Røgmasse min - max	g/s	9,4 - 11,3
Minimumstræk		0,1 mbar - 10 Pa
Røgtemperatur min - max	°C	103 - 209

Ovenstående data er vejledende og ikke bindende. Ravelli forbeholder sig ret til at foretage ændringer for at forbedre produkternes ydelse.

## 6. PLACERING, MONTERING OG INSTALLATION

### 6.1. Driftsforhold

Pilleovnens placering i beboelsesrummet er bestemmende for at kunne opvarme rummet ensartet. Før det besluttes, hvor pilleovnen skal opstilles, skal der tages højde for følgende:

- Pilleovnen skal installeres på et gulv med passende belastningskapacitet. Hvis den nuværende konstruktion ikke opfylder dette krav, skal der tages passende forholdsregler (f. eks. plade til fordeling af vægten).
- Forbrændingsluften må ikke komme fra en garage eller et rum uden ventilation eller udluftning, men skal komme fra et frit rum eller udefra.
- Det er forbudt at installere pilleovnen i et soveværelse, i et badeværelse eller et vædrum, og hvor der allerede er installeret et andet varmeapparat uden selvstændig lufttilstrømning (kamin, brændeovn, osv.).
- Det er forbudt at opstille ovnen i omgivelser med eksplosiv atmosfære.
- I tilfælde af trægulv, skal der anbringes en plade til beskyttelse af gulvet (glas- eller metalplade).
- Det er bedst at installere pilleovnen i et stort og centralt beliggende rum i huset for at sikre en maksimal cirkulation af varmen.
- Strømtilslutningen skal forsynes med en jordforbindelse (hvis den medfølgende ledning ikke er tilstrækkelig lang til at nå stikkontakten, skal der benyttes en forlængerledning, som placeres langs gulvet).
- Pilleovnen skal placeres på et sted, hvor der er tilstrækkelig lufttilførsel til pilleforbrændingen (der skal være ca. 50m<sup>3</sup>/h luft til rådighed) i henhold til installationsbestemmelserne og i henhold til det pågældende lands gældende bestemmelser.
- Rumvolumen må ikke være under 30 m<sup>3</sup>.

Installationen og monteringen af pilleovnen skal udføres af kvalificeret personale.

Rummet skal være:

- gjort klart, så der er passende forhold for funktionen;
- forsynet med et passende røggas aftræksystem;
- forsynet med en strømforsyning på 230V 50Hz (EN 73-23);
- forsynet med udvendig udluftning (minimumssekction på 100 cm<sup>2</sup>);
- forsynet med en CE-overensstemmende jordforbindelse.

- Pilleovnen skal tilsluttes en ENKEL aftrækskanal (skorsten) eller et vertikalt indvendigt eller udvendigt rør i overensstemmelse med gældende bestemmelser.
- Røgen kommer fra forbrænding af træ, og hvis den kommer i berøring med vægge, kan den sode dem.
- Det er ikke påbudt at tilslutte ovnens luftudtag direkte ud til fri luft, men der skal være sikret ca. 50 m<sup>3</sup>/h luft.
- Det er strengt forbudt at sætte et gitter for enden af aftræksrøret, da det vil kunne føre til dårlig funktion af pilleovnen.
- Der skal altid anvendes Ravelli røgrør og -samlinger med passende tætningspakninger i silikone, som garanterer røggasernes tæthed.
- For tilslutningen i skorstenen må der ikke benyttes mere end 3 styk 90°-bøjninger, og de må ikke anvendes mere end 2-3 m vandret.
- Hvis væggene ikke er brændbare, skal pilleovnens bagside placeres i en afstand på mindst 10 cm fra væggen. Hvis væggene er brændbare, skal pilleovnens bagside placeres i en afstand på mindst 20 cm fra væggen, pilleovnens side i en afstand på 20 cm og pilleovnens forside i en afstand på 150 cm. Hvis der findes særligt sarte genstande (gardiner, sofaer, møbler), skal pilleovnens afstand øges.

### 6.2 Installationseksempel

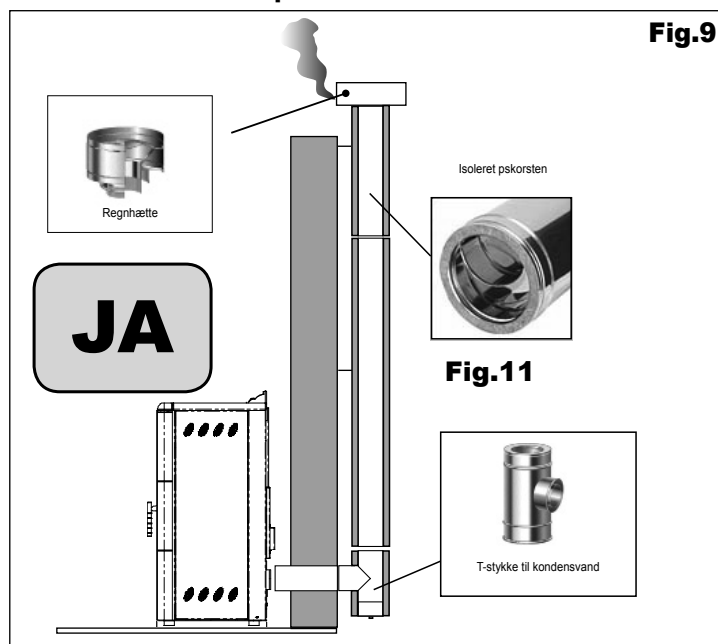
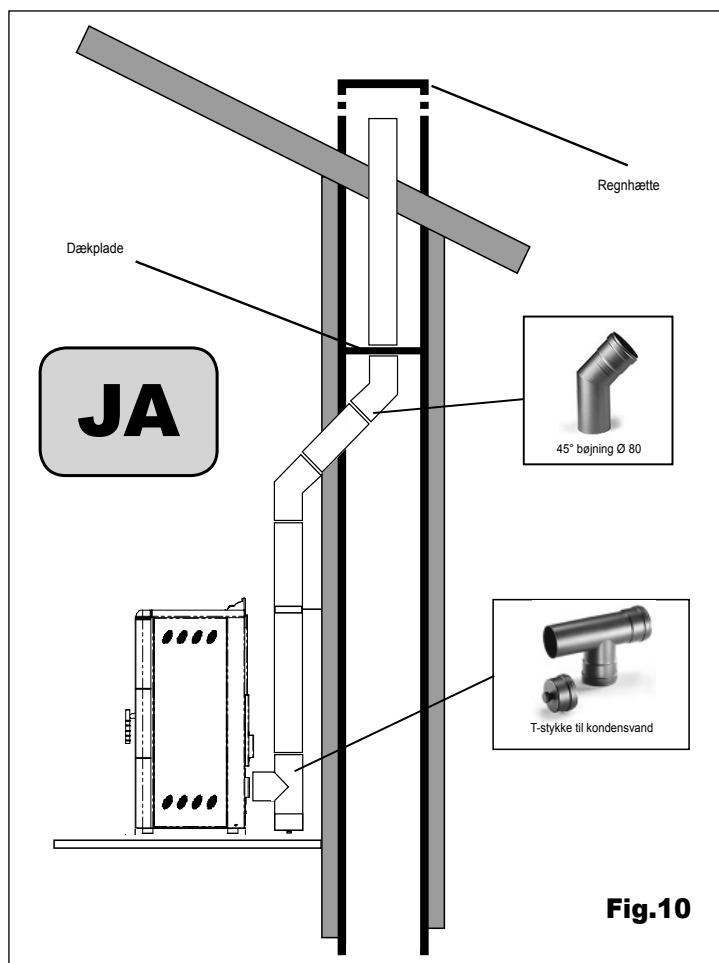
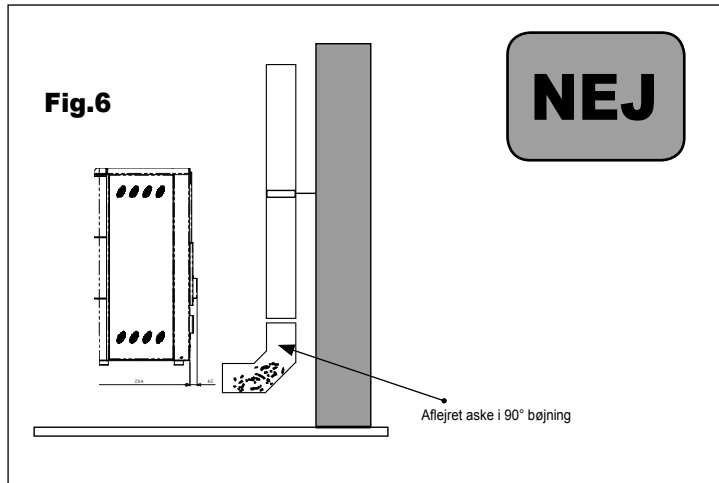

Fig.9

Ved denne installationstype (se fig. 9) skal skorstenen være isoleret, da hele skorstenen er monteret udenfor beboelsen.

Nederst på skorstenen er der monteret et Ravelli T-stykke med indbygget inspektionsprop. Det frarådes at installere en 90° bøjning som første stykke, da asken på kort tid vil hindre røgen i at passere og således skabe problemer for pilleovns træk. (se fig. 6).



Denne installationstype (se fig. 10) har ikke behov for en isoleret skorsten, da en del af røgkanalen er monteret indvendigt i boligen og den anden del indvendigt i en allerede eksisterende skorsten.

Husk kun at anvende Ravelli godkendt foringsrør.

I ovns underste del er der monteret et T-stykke med inspektionsprop. Det frarådes at installere en 90° bøjning som første stykke, da asken på kort tid vil hindre røgen i at passere og således skabe problemer for pilleovns træk. (se fig. 6) Bemærk her brugen af 2 styk 45°-bøjninger, således at det sikres, at asken falder ned i T-stykket med inspektionsprop.

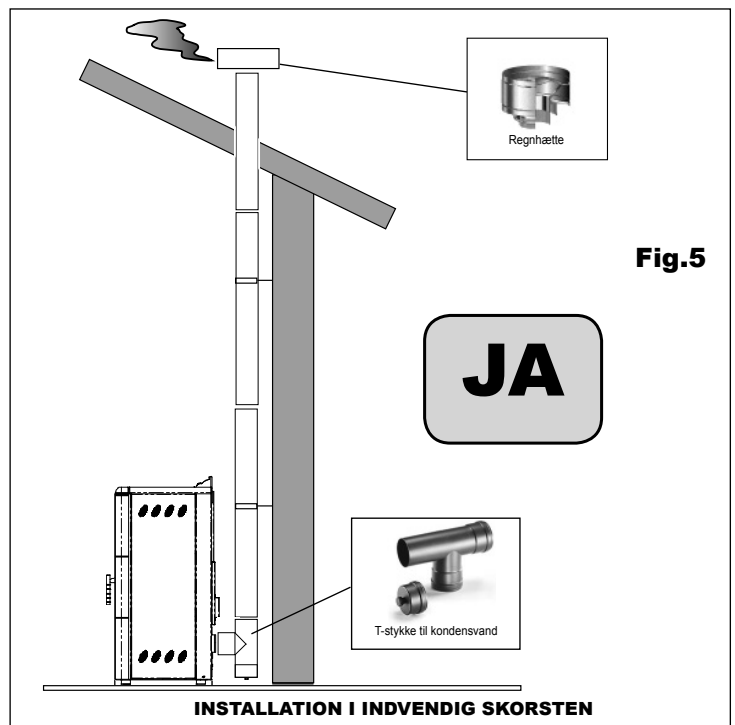

Denne installationstype kræver isoleret skorsten både udvendigt og indvendigt for at opnå lovlig afstand til brændbart materiale.

I ovns underste del er der monteret et T-stykke med inspektionsprop. Det frarådes at installere en 90°-bøjning som første stykke, da asken på kort tid vil hindre røgen i at passere og således skabe problemer for pilleovns træk. (se fig. 6)

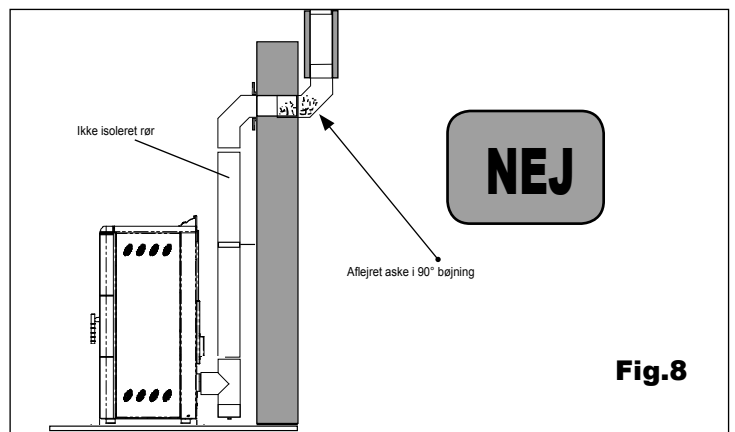

Fig. 8

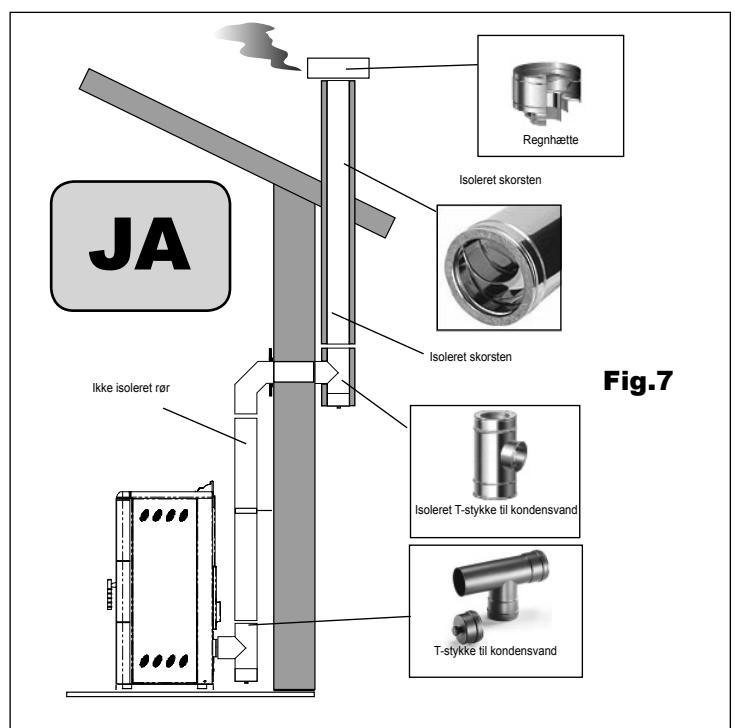
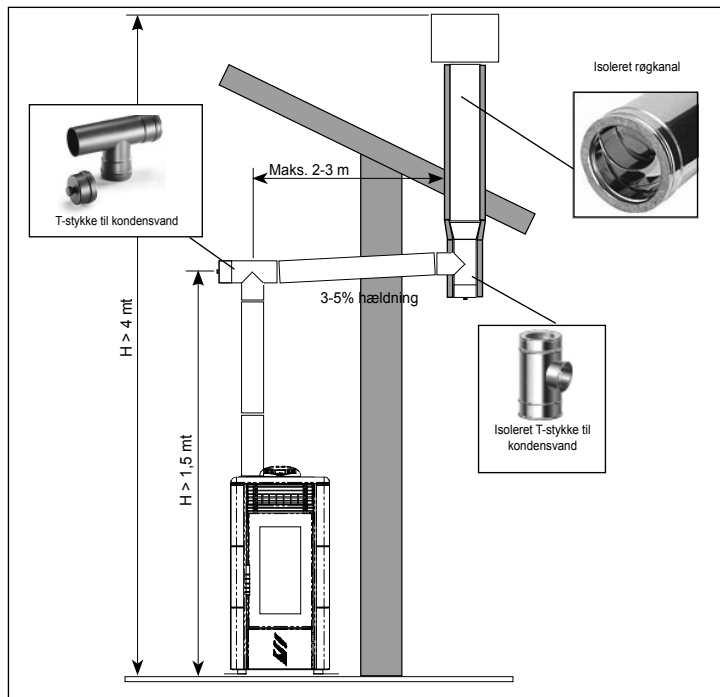

Fig. 7

Denne installationstype (se fig. 8) har ikke behov for en isoleret skorsten til det stykke, som befinder sig indvendigt i boligen. Til det udvendige stykke er det påbudt at benytte et isoleret rør. På underdelen af røgkanalen indvendigt i boligen er der monteret et T-stykke med inspektionsprop, men også udenfor er der monteret et andet T-stykke, således at strækningen kan inspiceres. Det frarådes at installere en 90° bøjning som første stykke, da asken på kort tid vil hindre røgen i at passere og således skabe problemer for pilleovnens træk.



### 6.3. Funktionsfejl, som skyldes dårligt træk i aftræksrøret eller kritiske klimaforhold

Af alle de meteorologiske og geografiske faktorer, som indvirker på skorstenstrækfunktionen (sne, regn, højde over havets overflade, tåge, ...) er vinden uden tvivl den mest bestemmende faktor. Der er nemlig udover det termiske undertryk, som skyldes forskellen i temperaturen indvendigt i og udvendigt på aftræksrøret, en anden type undertryk: det dynamiske undertryk, som skabes af vinden. Vinden indvirker derfor på pilleovnens funktion.

PILLEOVNENS FUNKTION ER DERFOR MEGET PÅVIRKELIG AF AFTRÆKS-RØRETS PLACERING OG DENS OPBYGNING. USTABILE FORHOLD KAN KUN AFHJÆLPES MED EN PASSENDE INDSTILLING AF PILLEOVNEN, SOM SKAL UDFØRES AF RAVELLIS AUTORISEREDE TEKNIKERE.

## 7. BESKRIVELSE AF FUNKTIONER OG SYMBOLER PÅ DISPLAYET

Nyheden i dette display er kommunikationen gennem transporterede bølger med lav spænding (12 volt) mellem det elektroniske bundkort og displayet. Kommunikation foregår gennem et bipolar kabel (f.eks.: kablet til en stereo højttalere) og det nye er, det er muligt at opsætte displayet på i væggen ved brug af standarddrammen 503.

### 7.1 Display med standardmenu

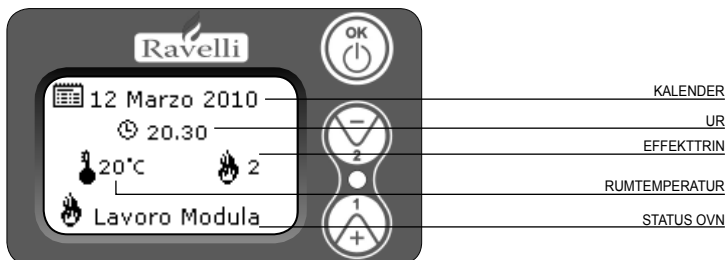

- Knap "1" giver adgang til at ændre rumtemperatur og værdier
- Knap "2" giver adgang til at ændre effektrin og værdier
- Knap "OK" kort tryk for at bekræfte og gå tilbage til hovedmenu. Slukker ovnen ved at holde knappen nede i 3 sekunder

Funktionerne i standardmenuen er

- Tænd og sluk ovnen
- Indstilling af rumtemperatur og vælge type af rumføler (enten føler som sidder på bundkortet eller føler som sidder i display)
- Ændre effektrin fra 1 til 5).

### 7.1.1. TÆND OG SLUK OVNEN

Før ovnen tændes første gang, skal følgende kontrolleres:

1. Forbind ovnen til strømstikket
2. Sæt hovedafbryder bag på ovn på "1"
3. Kontroller af ovne er korrekt forbundet til skorsten / aftræksrør
4. Kom 6mm piller i magasinet
5. Fyld sneglen som beskrevet i afsnit 8.6
6. Hold OK knappen nede i 3 sekunder

En este momento le estufa empieza la fase de encendido.

En la pantalla aparecen las escritas siguientes:

Nu vil ovnen påbegynde optændingsfasen

Følgende tekst vil blive vist i displayet:

- **Start** (ventetiden afhænger af standardværdierne)
- **Afventer flamme** (ventetiden afhænger af standardværdierne)
- **Flamme anerkend** (ventetiden afhænger af standardværdierne)
- **Drift** (ventetiden afhænger af standardværdierne)

### 7.1.2 Ændring af rumtemperatur

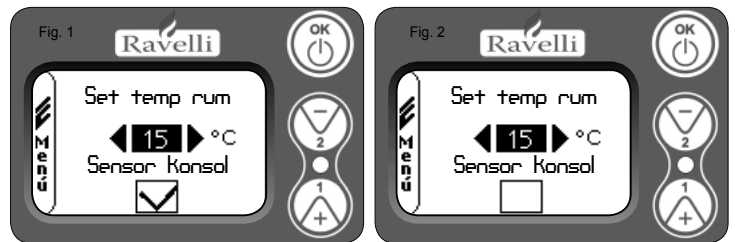

Pilleovnens funktion med aktiveret rumtermostat kan inddeles i 3 typer:

- med medfølgende rumtemperaturføler, som findes på bagsiden af brændeovnen. (gælder ikke indsats modeller)
- med rumtermostat integreret i display
- med ekstern rumtermostat (medfølger ikke)

### DRIFT MED MEDFØLGENDE RUMTEMPERATURFØLER (Standard og anbefalet brug)

Hvis den medfølgende rumtemperaturføler anvendes, vil rumtemperaturen blive vist på displayet.

For at indstille den ønskede temperatur (ændring af rumtemperaturindstillingen) tryk på tasten 1 for at få adgang til den pågældende menu og indstil den ønskede værdi med tasterne 1 og 2.

Bekræft ved at trykke 2 gange på knap OK. Kontroller at sensor konsol er fravalgt. Dette gøres ved at trykke på knap 2 og fluebenet vil forsvinde fra firkanten (se Fig. 2) Bekræft med knap OK. Så snart værdien nås, vises skriften Moduldrift på displayet og pilleovnen nedsætter pilleforbruget til et minimum ved at sænke opvarmningseffekten.

### Drift med rumtemperaturføler indbygget i display

Hvis man ønsker at placere displayet på væggen i stedet for på ovnen, følg venligst vejledningen som til drift med medfølgende rumtemperaturføler, som beskrevet ovenover, dog med den forskel, at Sensor konsol skal være tilvalgt. Dette gøres ved at trykke på knap 2 og et flueben vil blive vist i firkanten (se Fig. 1) Bekræft med knap OK

### DRIFT MED EKSTERN TERMOSTAT

Hvis der anvendes en korrekt tilsluttet ekstern termostat, som vist på eldiagrammet (afsnit 10), vises rumtemperaturen ikke på displayet men skriften T ON (når kontakten er lukket) og T OFF (når kontakten er åben).

**Bemærk: For at aktivere den eksterne termostat tryk på tast 1 gentagende gange til der står EST i displayet, bekræft med 2 tryk på OK knappen.**

Rumtemperaturen reguleres direkte af termostaten, som er monteret på væggen. Så snart den indstillede temperatur nås, vises skriften Moduldrift på displayet og pilleovnen nedsætter pilleforbruget til et minimum ved at sænke opvarmningseffekten. Når funktionen Klima komfort er aktiveret, slukker og tænder pilleovnen selv ud fra den indstillede temperatur (se afsnit 8.2)

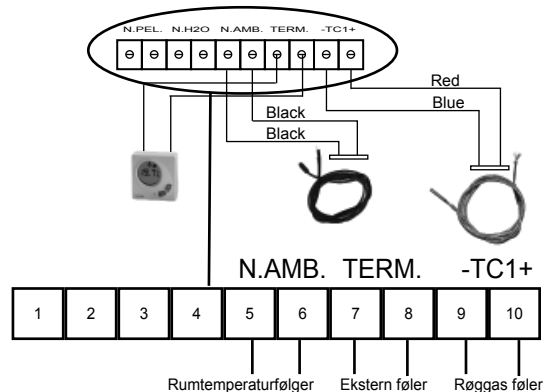

**VIGTIGT Vi anbefaler en ekstern rumtermostat med et udsving på minimum 3°C hvis Klimakomfort skal fungere korrekt.**

### 7.1.3 Ændring af effektrin



Tryk på tasten 2 for at få adgang til den pågældende menu og indstil den ønskede effekt fra 1 til 5 med tastene 1 og 2 - bekræft med OK. Ved øgning af effekten øges pilleforbruget og konvektionsblæserhastighed. Effektens indstilling kan ikke ændres under fasen Moduldrift. Først når ovnen er i normal drift vil ovnen skifte til andre effektrin.

### 7.2. Display med udvidet menu

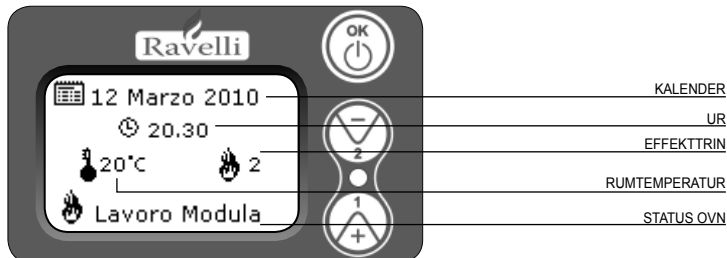

**Knap "OK":** giver adgang til hele menuen og bekræfter ændringer  
**Knap "1":** bruges til at bladre mellem menuer og ændre værdier  
**Knap "2":** bruges til at bladre mellem menuer og ændre værdier  
 Ovnen har mange funktioner i hver menu. Nogle af disse menuer er tilgængelige for brugeren, andre er beskyttet med adgangskode, så de kun er tilgængelige for autoriseret personale

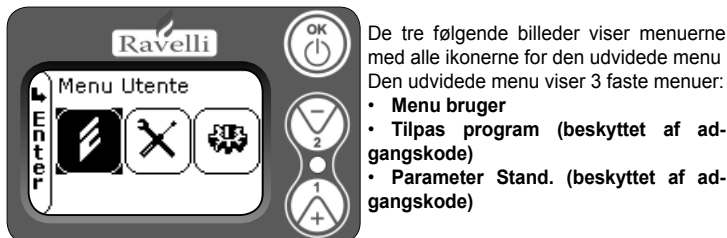

De tre følgende billeder viser menuerne med alle ikonerne for den udvidede menu. Den udvidede menu viser 3 faste menuer:

- Menu bruger
- Tilpas program (beskyttet af adgangskode)
- Parameter Stand. (beskyttet af adgangskode)

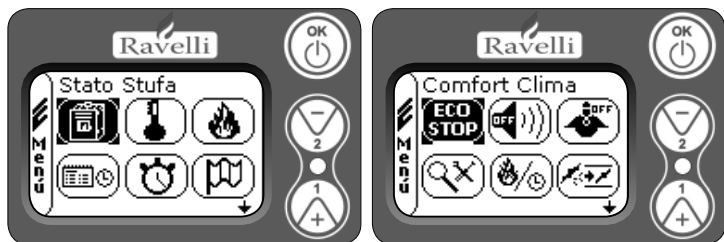

Undermenuerne til menuen Bruger (den eneste menu, som er tilgængelig for slutbruger) er som følger:

- Menu Status ovn
- Menu Set temp. rum
- Menu Set effekt
- Menu Set UR (Timer)
- Menu Set TIMER (Tid)
- Menu Set Sprog
- Menu Klima Komfort
- Menu Lav lyd (Silence)
- Menu Selvjustering (Self Control system)
- Menu Se Indstilling
- Menu Timer Drift
- Menu Set luft/Piller

### 7.2.1 Menu STATUS OVN

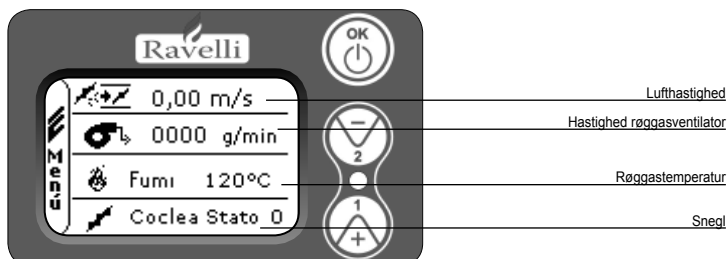

I denne menu kan du kontrollere ovnens vigtigste komponenter og aflæse de værdier, der indikerer, om ovnen fungerer korrekt. For at komme ind i menuen, tryk 3 gange på OK efter at have valgt ikonet "Status ovn"

Denne menu bruges af både autoriseret personel til fejlsøgning på ovnen og af bruger til at fylde sneglen, hvis ovnen er løbet tør for træpiller!

### 7.2.2 menu SET TEMP. RUM

For at komme ind i menuen Bruger, tryk 2 gange på OK.  
 For at komme til menuen Set temp. rum tryk 1 gang på knap 2, og bekræft med OK  
 For at indstille rumtemperaturen, se afsnit 7.1.2.  
 For at komme tilbage til standardmenuen holdes knap 1 og 2 nede samtidigt. Alternativt kan OK knappen holdes nede i 3 sekunder for at gå 1 trin tilbage i menuen.

### 7.2.3 Menu SET EFFEKT

For at få adgang til bruger menu tryk 2 gang på OK knappen.  
 For at få adgang til menuen set effekt tryk 2 gange på 2 og bekræft med OK  
 For at indstille effektrin se venligst afsnit 7.1.3  
 For at gå til Standardmenuen hold knap 1 og 2 samtidig  
 Alternativt er det muligt at trykke på OK knappen i 3 sekunder for at gå en menu tilbage

### 7.2.4 Menu SET UR (timer)

For at få adgang til Bruger menu - tryk 2 gang på OK knappen.  
 For at få adgang til menuen set ur - tryk 3 gange på knap 2 og bekræft med OK. For at ændre værdier brug knap 1 og 2 og bekræft med knappen OK for at gå til næste værdi. Ved at sætte flueben i firkanten aktiveres TIMER funktionen. Dette gøres med knap 2! Kan fravælges igen med knap 1.  
 Efter at have ændret den sidste værdi og bekræftet med OK knappen springer man automatisk til menuen Set ur  
 For at gå til Standardmenuen hold knap 1 og 2 nede samtidigt.  
 Alternativt er det muligt at trykke på OK knappen i 3 sekunder for at gå en menu tilbage

### 7.2.5 Menu SET TIMER (tid)

Med timeren kan pilleovnsens tænding og slukning programmeres for hver dag i ugen med to uafhængige tidsintervaller (PROGRAM 1 og PROGRAM 2).  
 For at få adgang til denne brugermenu tryk 2 gange på OK knappen og for at komme til menuen Set Timer ved at trykke 4 gange på knap 2, bekræft med OK  
 Vælg prog 1 med knap1 eller prog 2 med knap 2, bekræft med OK

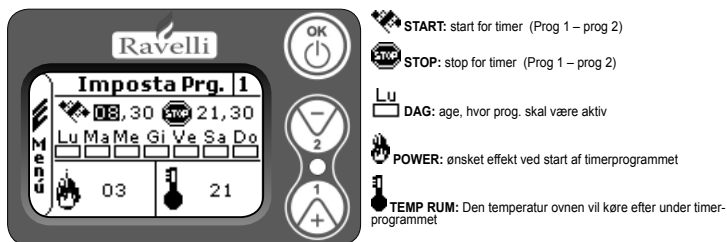

• Program 1- brug knap 1 og 2 til at ændre værdier og bekræft med OK for at gå videre til næste værdi  
 • Program 2- brug knap 1 og 2 til at ændre værdier og bekræft med OK for at gå videre til næste værdi  
 Efter at have ændret den sidste værdi og bekræftet med OK springer man automatisk ud til skærmbilledet med ikoner For at gå til standardmenuen hold knap 1 og 2 samtidigt.  
 Alternativ er det muligt at trykke på OK knappen i 3 sekunder for at gå en menu tilbage ad gangen.

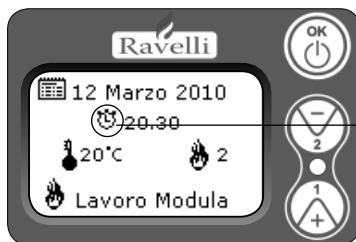

Hvis dette symbol til venstre for ur ikonet på displayet ikke er tændt, er timeren deaktiveret. For at aktivere den, henvises til det kapitel, der omhandler indstillingen af den nuværende Dag (afsnit 7.2.4) da værdien skal være forskellig fra Off for at være aktiv.

### BESKRIVELSE AF PROGRAM LINIER:

Beskrivelse	Indstillelige værdier
START PROG-1	Fra OFF til 23:50 i 10'-interval
STOP PROG-1	Fra OFF til 23:50 i 10'- interval
DAG PROG-1	Mellem On/Off for dagene fra 1 til 7 (Mandag til Søndag)
POWER PROG-1	Fra 1 til 5
TEMP RUM PROG-2	Fra Est til MAN (MAN betyder at føleren sættes ud af funktion)
START PROG-2	Fra OFF til 23:50 i 10'- interval
STOP PROG-2	Fra OFF til 23:50 i 10'- interval
DAG PROG-2	Mellem On/Off for dagene fra 1 til 7 (Mandag til Søndag)
POWER PROG-2	Fra 1 til 5
TEMP RUM PROG-2	Fra Est til MAN (MAN betyder at føleren sættes ud af funktion)

### EKSEMPEL

Lad os antage, at vi ønsker at tænde ovnen kl. 08:30 og slukke kl. 21:30 alle ugens

dage undtaget i weekenden (PROGRAM1) og den ønskede rumtemperatur skal være 21°C med et ønsket effektrin på 3. Dette gøres ved at skaffe sig adgang til menu set timer (som beskrevet i kapitel 7.2.5):

Vælg hvilket program, der ønskes ændret, program -1 med knap 1 eller program -2 med knap 2. I dette tilfælde Program-1

- Bekræft med OK - indstil hvornår ovnen skal starte med knap 1 og 2. I dette tilfælde 08.30
- Bekræft med OK - indstil hvornår ovnen skal slukke med knap 1 og 2. I dette tilfælde 21.30
- Bekræft med OK - indstil hvilke dage program -1 skal være aktiv - knap 1 aktiver dag og knap 2 inaktiver dag. I dette tilfælde skal MA, TI, ON, TO og FR være aktiv og LO, SO skal være inaktiv
- Bekræft med OK - indstil effektrin, som ovnen skal starte på med knap 1 og 2. I dette tilfælde effektrin 3
- Bekræft med OK - indstil hvilken temperatur, ovnen skal styre efter. I dette tilfælde 210C

Så snart set temperaturen opnås, vil ovnen gå i Moduldrift eller Eco Stop, hvis Klima komfort er aktiveret



**NÅR DENNE FUNKTION BENYTTES, SKAL DU EFTER HVER SLUKNING ALTID SIKRE DIG, AT BRÆNSKÅLEN ER REN, SÅ DEN AUTOMATISKE TÆNDING OG FORBRÆNDING VIRKER KORREKT.**

### 7.2.6 Menu SET SPROG



For at få adgang til brugermenuen tryk 2 gang på OK knappen.

For at få adgang til menuen set sprog tryk 5 gange på 2 og bekræft med OK. Vælg ønsket sprog med Knap 1 og 2.

Efter at have ændret værdi og bekræftet med OK springer man automatisk ud til skærm billedet med ikoner. For at gå til standardmenuen hold knap 1 og 2 samtidigt.

Alternativ er det muligt at trykke på OK knappen i 3 sekunder for at gå en menu tilbage ad gangen.

### 7.2.7 Menu KLIMA KOMFORT



For at få adgang til brugermenuen - tryk 2 gang på OK knappen. For at få adgang til menuen Klima komfort - tryk 6 gange på 2 og bekræft med OK. Vælg ønsket antal grader med Knap 1 og 2 - bekræft med OK og vælg Delay Klima-komf med knap 1 og 2.

Efter at have ændret værdi og bekræftet med OK springer man automatisk ud til skærm billedet med ikoner. For at gå til standardmenuen hold knap 1 og 2 samtidigt.

Alternativ er det muligt at trykke på OK knappen i 3 sekunder for at gå en menu tilbage ad gangen

### 7.2.8 Mode LAV LYD (SILENCE)

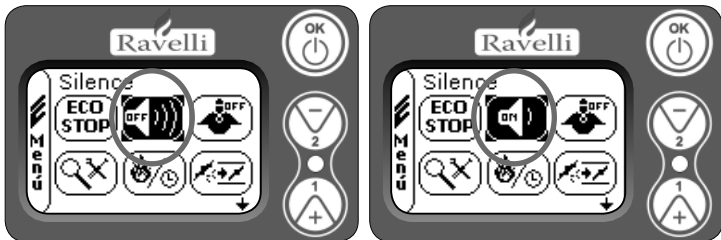

For at få adgang til brugermenuen - tryk 2 gang på OK knappen.

For at få adgang til menuen Silence - tryk 7 gange på 2 og bekræft med OK. Brug knap OK for at slå lydløs fra og til.

For at gå til standardmenuen hold knap 1 og 2 samtidigt. Alternativt er det muligt at trykke på OK knappen i 3 sekunder for at gå en menu tilbage ad gangen

### 7.2.9 Mode SELVJUSTERING (SELF CONTROL SYSTEM)

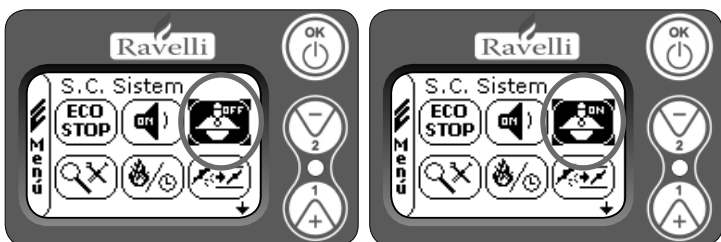

For at få adgang til brugermenuen tryk - 2 gang på OK knappen.

For at få adgang til Egen kontrol - tryk 8 gange på 2 og bekræft med OK. Brug knap OK for at slå funktionen fra og til.

For at gå til standardmenuen hold knap 1 og 2 samtidigt. Alternativt er det muligt at trykke på OK knappen i 3 sekunder for at gå en menu tilbage ad gangen

### 7.2.10 Menu SE INDSTILLING



For at få adgang til menu se indstilling - tryk 9 gange på 2 og bekræft med OK for at få adgang til parametrene. Brug knap 1 og 2 for at bladre i parametrene.

For at gå til standardmenuen hold knap 1 og 2 samtidigt. Alternativt er det muligt at trykke på OK knappen i 3 sekunder for at gå en menu tilbage ad gangen

### 7.2.11 Menu TIMER DRIFT



Under menu punktet TIMER DRIFT vises pilleovnsens samlede antal driftstimer. Det kan være, at driftstimerne i nogle tilfælde ikke er blevet nulstillet, dvs. at der vises tal som 5000/15000/25000. Det er teknikernes opgave, at sørge for at nulstille tallene ved den første tænding. Det betyder ikke, at pilleovnen allerede har fungeret i alle de timer, det er blot en indstilling, som er givet af programmeringen under testudførelserne hos Ecoteck, før pilleovnen emballeres og sendes. Tallet kan give en indikation af behovet for rengøring. For at få adgang til

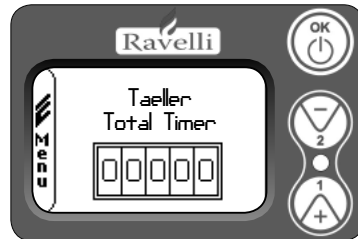

brugermenuen - tryk 2 gang på OK knappen.

For at få adgang til menu se timer drift - tryk 10 gange på 2 og bekræft med OK for at se det totale antal drift timer. Brug knap 1 og 2 til at bladre i de forskellige tællere. For at gå til standardmenuen hold knap 1 og 2 samtidigt.

Alternativt er det muligt at trykke på OK knappen i 3 sekunder for at gå en menu tilbage ad gangen

### SERVICE TIMER

Alle ovnmodeller kræver, udover den daglige rengøring, som er beskrevet i denne brugermanual i afsnittet om vedligeholdelse, også en ekstra grundig rengøring, som bør udføres af autoriseret personale.

Under installation af ovnen er det muligt at indsætte det antal timer indtil rengøring, som passer til denne pilleovn. Dette gøres således: Tilpas program>>ekstra parametre>>TF53. Når ovnen har været i drift i det antal timer (som er indstillet) kommer der en besked i displayet "SERVICE" samtidig med et akustisk signal. Når SERVICE vises i displayet, så kontakt din Ecoteck forhandler for at bestille den ekstra rengøring af ovnen.

### 7.2.12 Menu SET LUFT/PILLER

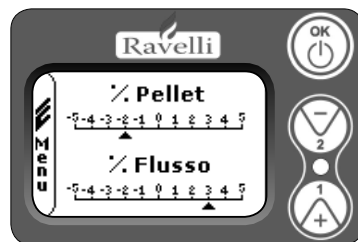

Indstillingen af forbrænding gør det muligt på en enkel måde at regulere mængden af luft og piller. Ovnens testet med en DIN PLUS certificeret træpille. Hvis der anvendes træpiller af en anden kvalitet kan det være nødvendigt at ændre på værdierne. Det bliver således muligt at regulere forbrændingen efter pilleovnsens træk og pillens kvalitet/hårdhed. Normalt vil det være tilstrækkeligt at ændre på flow (Luft) for at optimere forbrændingen, men hvis det ikke er tilstrækkeligt, kan det blive nødvendigt at ændre på pilletilførslen også.



**NÅR DENNE FUNKTION BENYTTES, SKAL DU EFTER HVER SLUKNING ALTID SIKRE DIG, AT BRÆNSKÅLEN ER REN, SÅ DEN AUTOMATISKE TÆNDING OG FORBRÆNDING VIRKER KORREKT.**

## 8. BESKRIVELSE AF FUNKTIONER

### 8.1. Moduldrift

Under driftsfasen (DRIFT) er pilleovnsens mål at nå rumtemperatur indstillingen. Så snart denne temperatur nås, slår pilleovnen over i MODUL. Det er den fase, hvor træpilleforbruget er mindst, og konvektionsblæser kører med minimal effekt.

### 8.2. Klima komfort

For at få adgang til menuen Bruger - tryk 2 gang på OK knappen. For at få adgang til menuen Klima komfort - tryk 6 gange på 2 og bekræft med OK. Vælg det ønskede antal grader med Knap 1 og 2. Bekræft med

OK og vælg Delay Klima-komf med knap 1 og 2. Efter at have ændret værdi og bekræftet med OK springer man automatisk ud til menu Klima komfort.

#### Eksempel:

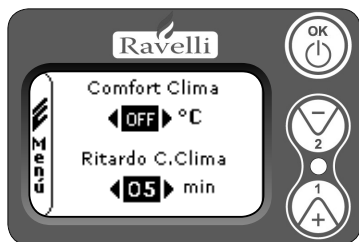

For at aktivere Klima komfort - tryk på knap 1 og sæt værdien på 1 til 20 (°C) Off betyder Klima komforten er deaktiveret

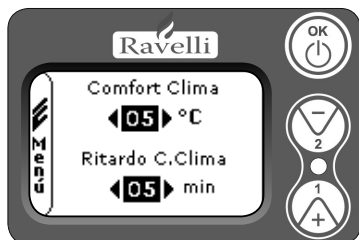

Den valgte værdi, i dette tilfælde 2, gør at Klima Komfort nu er aktiveret. Værdien, valgt i denne menu, er ikke rumtemperaturen, men det antal grader, som rumtemperaturen skal falde med (under den indstillede set temperatur rum) inden ovnen genstarter  
Eksempel: Set temp. rum 21 °C. Klima komfort værdi 2 (°C). Ovnen vil nu slukke ved ca. 21 °C og tænde igen når temperaturen er ca. 18 °C (21°C - 2 - 0,5 = 18)



Ovnen slår over i Moduldriften, når set rumtemperaturen opnås. Hvis temperaturen holdes på de 21 °C i nogle minutter vil ovnen påbegynde nedslukningsfasen.



Efter ovnen er slukket ned, vil der stå Eco Stop i displayet. Den vil forblive i denne tilstand til temperaturen falder til ca. 18 °C, hvorefter ovnen igen vil starte op

**BEMÆRK:** Ovnen kan slukke og starte mange gange i løbet af dagen, dette vil betyde mere slid på gløderøret. Gløderøret er ikke omfattet af garantien!

### 8.3 MENU Lydsvag (Silence) (se afsnit 7.2.8 for at aktivere)

Lydsvag tilstand reducerer konvektionsblæserens hastighed på alle 5 effekt trin. Kan evt. bruges om natten.

### 8.4 MENU Egen kontrol ( Self Control System) (se afsnit 7.2.9 for at aktivere)

Tilstand egen kontrol tillader ovnen selv at opdage fejl eller problemer under driften, hvis man ikke er hjemme eller i nærheden af ovnen.

### 8.5. SERVICE TIMER

Alle ovnmodeller kræver, udover den daglige rengøring, som er beskrevet i denne brugermanual i afsnittet om vedligeholdelse, også en ekstra grundig rengøring, som bør udføres af autoriseret personale. Under installering af ovnen er det muligt at indsætte det antal timer indtil rengøring, som passer til denne pilleovn. Dette gøres således: Tilpas program>>ekstra parametre>>TF53. Når ovnen har været i drift i det antal timer (som er indstillet) kommer der en besked i displayet "SERVICE" samtidig med et akustisk signal. Når SERVICE vises i displayet, så kontakt din Ecoteck forhandler for at bestille den ekstra rengøring af ovnen.

### 8.6 Automatisk påfyldning af snegl

For at få en automatisk påfyldning af sneglen (når pilleovnen er ny, eller magasinet er løbet tør) skal følgende udføres:

For at få adgang til status ovn - tryk 3 gang på OK knappen.

### Vælg menuen Status Ovn

### Tryk på OK for at starte sneglen

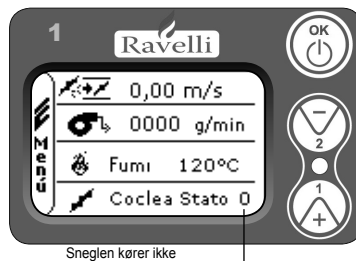

Sneglen kører ikke

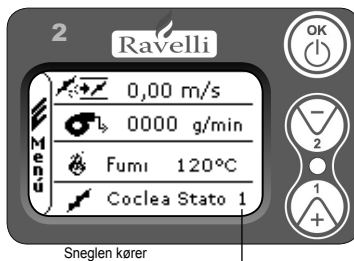

Sneglen kører

For at gå til standardmenuen hold knap 1 og 2 samtidig. Alternativt er det muligt at trykke på OK knappen i 3 sekunder for at gå en menu tilbage adgangen

Gentag om nødvendig flere gange, indtil det kan ses, at pillerne falder ned i brændskålen.

Dette kan kun udføres, når pilleovnen tilstand er i Slut rengning eller Sluk.

### 8.7 Henstillinger

- Sluk pilleovnen i tilfælde af svigt eller dårlig funktion ved hjælp af OK knappen.
- Tilfør ikke piller i brændskålen med hænderne.
- Ophobning af uforbrændte piller i brændskålen efter mislykkede tændingsforsøg skal fjernes, før der udføres en ny tænding.
- Anbring ikke andet brændsel i pillemagasinet og brændskålen end træpiller.
- Tænd ikke pilleovnen med brændbare materialer, hvis der er fejl i tændingsystemet.

### 8.8. Fjernbetjening

Infrarød-modtager til fjernbetjening (12-Volt-Batterier MN21/23 medfølger ikke).



#### Standardfunktioner:

- "1 og 4" Temperaturregulering: gør det muligt at indstille den ønskede rumtemperatur fra maks. 40 °C til min. 7 °C.
- "2 og 5" Effektrin: gør det muligt at indstille effektrinnet fra min. 1 til en maks. værdi på 5, som vil blive vist på displayet.
- OK Tænd og sluk: Når der trykkes i tre sekunder, tændes og slukkes pilleovnen manuelt.
- OK multifunktions knap: kort tryk giver adgang til udvidet menu, bekræfter værdier og ændringer samt at trykke i 3 sekunder for at gå en menu tilbage adgangen

#### Udvidede funktioner:

- "1 og 4" multifunktions knap: bladere i menu
- "2 og 5" multifunktions knap: ændre værdier

### 8.9. Skema over faser

FASE	BESKRIVELSE
Slut rengning	Pilleovnen befinder sig i en slukningsfase, afkølingsfasen er endnu ikke afsluttet.
Start	Optændingsfasen er begyndt.
Afventer flamme	Gløderøret er ved at tænde pillerne.
Flamme anerkend	Flammen ses i brændskålen.
Drift	Pilleovnen har afsluttet optændingsfasen, nu kan effektrinnet ændres.
Moduldrift	Den valgte rumtemperatur er nået
Eco stop	Klima komfort funktionen er aktiveret, den indstillede temperatur er nået. Pilleovnen slukker
T on	Rumtemperaturføleren er frakoblet, eller der er blevet tilsluttet en ekstern termostat
Afvent genstart	Pilleovnen befinder sig i en afkølingsfase, venter på at røggas temperaturen afkøles, hvorefter den starter automatisk (2-8 min afhængig af parameterindstillingen)
Afvent start	Pilleovnen befinder sig i en afkølingsfase, hvorefter den starter automatisk (2-8 min afhængig af parameterindstillingen)
Varm roeggas	Den maksimale røggastemperatur er overskredet og ovnen vil automatisk køre i effekttrin 1 for at sænke temperaturen
Off	Pilleovnen er slukket

### 9. VEDLIGEHOLDELSE

Før der udføres nogen form for indgreb på pilleovnen, skal der tages følgende forholdsregler:

- Vær sikker på, at alle brændeovnens dele er afkølede.
  - Vær sikker på, at asken er helt slukket.
  - Vær sikker på, at hovedafbryderen står på nul.
- Vær sikker på, at stikket er trukket ud af stikkontakten for at hindre utilsigtede kontakter.



**FØLG OPMÆRKSOMT FØLGENDE VEJLEDNINGER FOR RENGØRING! MANGLENDE OVERHOLDELSE KAN MEDFØRE FUNKTIONSPROBLEMER FOR PILLEOVNEN.**

### 9.1. Rengøring af overflader

Brug en klud opvredet i vand eller højst sæbevand til rengøring af de lakerede metaldele. Advarsel! Brug af aggressive rengøringsmidler eller fortyndingsmidler skader pilleovnens overflader.

### 9.2. Rengøring af brændskål før hver tænding

Det skal kontrolleres, at brændskålen, hvor forbrændingen finder sted, er rent, og at slagter og rester ikke tilstopper hullerne. Der garanteres således altid en optimal forbrænding i pilleovnen. På den måde hindres eventuelle overopvarmninger, som kan forårsage farveændringer i lakken eller afskalninger på lågen og sågar forårsage manglende tænding.

#### HUSK AT RENGØRE UNDER BRÆNDSKÅLEN!



Ren brændskål med alle huller synlige



Brændskål, som skal rengøres med huller tilstoppet af aske

Kun en intakt og ren brændskål kan garantere en problemfri funktion af pilleovnen. Under driften kan der dannes aflejringer, som omgående skal fjernes. Det er let at se, når brændskålen skal rengøres! Det er tilstrækkeligt at kaste et blik på den. Den skal rengøres dagligt før hver tænding. Ved en mindre rengøring kan brændskålen forblive i pilleovnen, men hvis rester er vanskelige at fjerne, skal brændskålen tages ud og slagteren skræbes af.

Resterne af aske afhænger af den anvendte pillekvalitet.

Advarsel: også ved et nyt parti træpiller af samme mærke kan der opstå forskelle under forbrændingen, så det giver mere eller mindre snavs.

Med en korrekt daglig rengøring kan pilleovnen brænde optimalt og give en god ydelse og således hindre fejlfunktioner, som i længden kan kræve indgreb fra en tekniker for at få pilleovnen til at fungere optimalt igen.

### 9.3 Rengøring af Firex 600

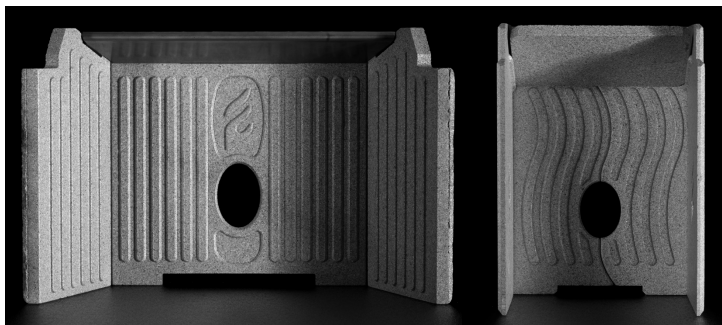

Alle Ravelli-produkter har et forbrændingskammer i FIREX 600, et materiale på vermiculitbasis. Dette materiale er resultatet af det forsknings- og udviklingsarbejde, som udføres af Ravelli. De væsentligste kendetegn ved FIREX 600 er varmestand, lethed og den fantastiske isoleringsevne, som forbedrer forbrændingen og pilleovnens ydelse.

Under forbrændingen bliver FIREX 600 hvid på grund af en effekt, der kaldes Pyrolyse, og flammen er lys og lysende. Når forbrændingen er reguleret optimalt, er det indre af FIREX 600 altid hvidt og rent.

Tilstanden for FIREX 600 er derfor en indikator til for at konstatere, om forbrændingen er god eller ikke.

LYS FIREX 600 = OPTIMAL FORBRÆNDING

MØRK FIREX 600 = DÅRLIG FORBRÆNDING

Firex 600 har ikke behov for nogen særlig vedligeholdelse. Det skal kun støves af med en pensel, hvis det ønskes at fjerne den aske, som har aflejret sig under forbrændingen.

Det frarådes at benytte slibende svampe til at fjerne mere resistente slagter med, da det kan skade tykkelsen på FIREX 600 panelet og skabe kritiske brudpunkter.

Det frarådes at støvsuge direkte på FIREX 600 med støvsugerørret.

Det frarådes at bruge våde klude til rengøring af FIREX 600.

FIREX 600 er varmebestandigt, men ikke stødfast. Håndtér derfor panelet forsigtigt, hvis det skal flyttes.

Efter nogle driftstimer kan FIREX 600 få lettere afskrabninger. Dette er fuldstændigt normalt, da flammen skaber nogle mikrofurer i panelet uden at beskadige det.

Levetiden for FIREX 600 afhænger kun af den måde, hvorpå der udføres vedligeholdelse.

Pilleovnen er en varmegenerator med fast brændstof og som sådan skal den ses efter og serviceres af kvalificeret personale mindst en gang om året ved sæsonens begyndelse. Denne vedligeholdelse har til formål at kontrollere og sikre, at

alle komponenterne fungerer perfekt.

Det anbefales at indgå en årlig kontrakt om vedligeholdelse af produktet med installatøren/forhandleren.

## 10. GARANTI

### 10.1. Garantibevis

Ravelli takker for den tillid, du har vist os ved at købe en af vores pilleovne. Som køber opfordres du til at:

- læse vejledningerne for installation, brug og vedligeholdelse af pilleovnen.
- læse nedenstående garantibetingelser.

Kuponen ved siden af skal udfyldes og stemples af installatøren. Hvis dette ikke sker, er produktet ikke dækket af garanti.

### 10.2. Garantibetingelser

Den begrænsede garanti dækker fejl i fremstillingsmaterialerne, når blot produktet ikke har lidt skader forårsaget af ikke korrekt brug, forsømmelse, forkert tilslutning, ulovlige ændringer, installationsfejl.

Følgende er ikke dækket af garanti:

- vermiculit (FIREX 600)

- lågens glas

- fiberpakningerne

- lakeringen

- brændskålen

- varmelegemet

- kaklerne

- eventuelle skader, som skyldes en u hensigtsmæssig installation og/eller håndtering af pilleovnen og/eller forsømmelser fra brugerens side.

Brug af dårlig træpillekvalitet eller et hvilket som helst andet materiale kan beskadige pilleovnens komponenter og således medføre bortfald af garantien for disse komponenter og af producentens ansvar.

Det anbefales derfor at anvende piller, som opfylder de krav, der er opstillet i det respektive kapitel. Alle skader i forbindelse med transport anerkendes ikke.

Det anbefales derfor at kontrollere varen grundigt ved modtagelsen og omgående at underrette forhandleren om enhver eventuel skade.

Alle producentens garantier er fremført her, og enhver anden klage til producenten på grundlag af en hvilken som helst mundtlig garanti eller anmodning er derfor udelukket. Garantikuponen skal rives af og sendes inden otte dage fra købsdatoen til følgende adresse:

**Ecoteck v/Eco.dk, Kirkegårdsvej 1C, 9500 Hobro**

**Ravelli srl - Via Kupfer 31 - 25036 Palazzolo s/O Brescia ITALY**

### 10.3. Information og problemer

For enhver information eller i tilfælde af problemer bedes du henvende dig til din forhandler eller til det tekniske servicecenter. Det er de eneste personer, som kan besvare enhver forespørgsel eller om nødvendigt gribe direkte ind.

## 11. BESKRIVELSE AF ALARMER

SIGNALERING	ARSAG	AFHJÆLPNING
<b>AL01 BLACK OUT</b>	Manglende spænding under driftsfasen.	Tryk på P3 for at slukke og tænde for pilleovnen igen. (kontroller el-tilslutning)
	<b>Hvis problemet vedvarer, skal du henvende dig til din Ravelli forhandler.</b>	
<b>AL02 ALARM ROG SENSOR</b>	Røggasføleren fungerer ikke korrekt.	Ret henvendelse til din Ravelli forhandler.
<b>AL03 ALARM LAV FLAMME</b>	Pillemagasinet er tomt/Dårlige træpiller/skorstensfejl	Kontrollér, om der er træpiller i pillemagasinet
<b>AL04 ROGSUG DEFEKT</b>	Røggas ventilatorens –encoder (omdrejningstæller) fungerer ikke, eller er ikke tilsluttet korrekt.Ventilatoren er blokeret.	Ret henvendelse til din Ravelli forhandler.
<b>AL05 MANGLER TAENDING</b>	Pillemagasinet er tomt. Mangelfuld indstilling af træpiller og træk i optændingsfasen. Gløderøret til tænding er defekt eller ikke i position	Kontrollér, om der er træpiller i pillemagasinet. <b>Ret henvendelse til din Ravelli forhandler.</b> <b>Ret henvendelse til din Ravelli forhandler.</b>
<b>AL06 MANGLER PILLER</b>	Pillemagasinet er tomt. Pillemotoren påfylder ikke piller. For få træpiller eller for meget luft bliver tilført.	Kontrollér, om der er piller i pillemagasinet. Tøm pillemagasinet for at kontrollere, om der er faldet genstande ned i det, som kan hindre en korrekt funktion af sneglen. Justér forbrændingen afsnit 9.5
	<b>Ret henvendelse til din Ravelli forhandler, hvis problemet vedvarer.</b>	
<b>AL07 RESET TERMISK</b>	Termisk føler med manuel tilkobling/genkobling er aktiveret. Konvektionsblæser er defekt Forbrændingen i brændskål er ikke optimal	Reset termisk føler ved at trykke på knappen bag på pilleovnen (se nedenstående fig.). <b>Ret henvendelse til din Ravelli forhandler.</b> Sluk pilleovnen, rengør brændskål og regulér forbrændingen.
<b>AL08 MANGLER UND TRYK</b>	Forbrændingskammeret er snavset/skorsten er blokeret	Rengør pilleovnen/rør som beskrevet i rengøringsmanualen/rens røgrør
<b>AL12 FEJL RPM ROG</b>	Røggas ventilator kører med mindst 15 % færre omdrejninger end angivet i program linjen	Ret henvendelse til din Ravelli forhandler.
<b>ALARM TILSTAND SNEGL</b>	Sneglen tilfører ikke træpiller	Ret henvendelse til din Ravelli forhandler.
<b>Advarsel ikke en alarm VARM ROG</b>	Forbrændingen i brændskål er ikke optimal. Konvektionsblæser er defekt.	Sluk pilleovnen, rengør brændskål og regulér forbrændingen <b>Ret henvendelse til din Ravelli forhandler.</b>
	<b>Hvis problemet vedvarer, skal du henvende dig til din Ravelli forhandler.</b>	
<b>13-LAVT TRAEK</b>	Dør eller askeskuffe slutter ikke tæt Dårlig forbrænding	Kontrollér pakning og tæthed Slukker ovnen og rens brændkammer. Indstil piller og luft (afsn. 7.2.12)
<b>AIR FLOW SENSOR</b>	Air Flow føler er beskidt eller defekt	Ret henvendelse til din ECOTECK forhandler
<b>FASE SNEGL</b>	Sneglemotoren er ikke tilsluttet korrekt	Ret henvendelse til din ECOTECK forhandler
<b>TRIAC SNEGL</b>	Enhed på bundkortet, som styrer sneglen, er defekt	Ret henvendelse til din ECOTECK forhandler

Reset alarmer ved at trykke på OK på displayet.  
Gentag optændingsfasen efter afkølingsfasen.

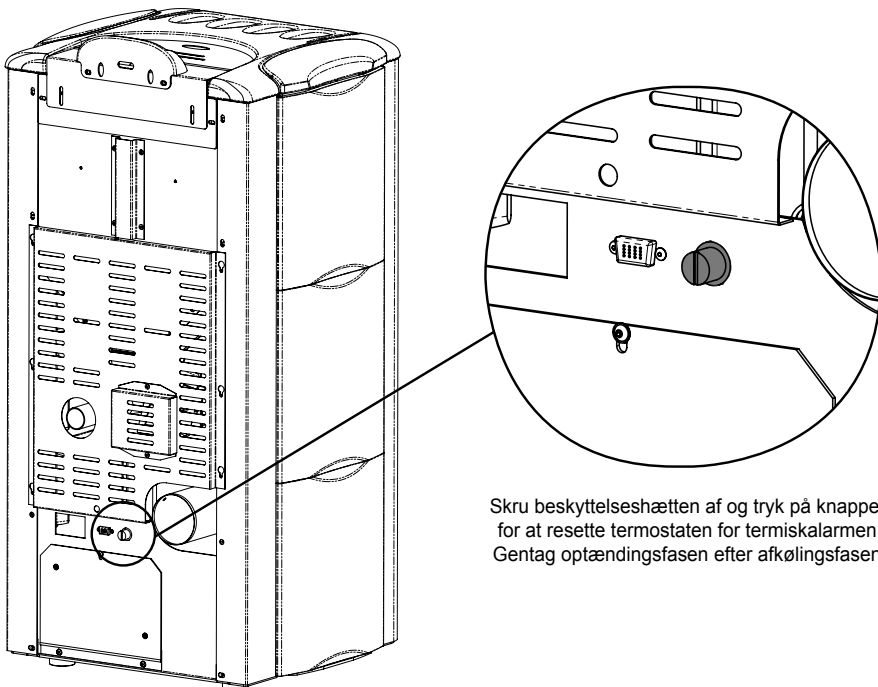

Skrub beskyttelseshætten af og tryk på knappen for at resette termostaten for termiskalarmer!  
Gentag optændingsfasen efter afkølingsfasen.





**Ravelli srl**

Via Kupfer, 31 - 25036 Palazzolo sull'Oglio / BS - ITALY

Tel. +39.030.7402939

Fax. +39.030.7301758

Internet : [www.ravelligroup.it](http://www.ravelligroup.it)

E-mail : [info@ravelligroup.it](mailto:info@ravelligroup.it)

La Ditta Ravelli non si assume alcuna responsabilità per eventuali errori del presente opuscolo e si ritiene libera di variare senza preavviso le caratteristiche dei propri prodotti.

*Ravelli does not assume any responsibility for any errors in this booklet and considers itself free to make any variations to the features of its products without notice.*

*La Société Ravelli ne s'assume aucune responsabilité pour d'éventuelles erreurs du présent opuscule, et se retient libre de changer sans préavis les caractéristiques de ses propres produits.*

*Ravelli übernimmt keinerlei Haftung für Fehler in dieser Broschüre und behält sich vor, die Merkmale seiner Produkte ohne Vorankündigung zu ändern.*

*La sociedad Ravelli no se asume responsabilidad alguna por posibles errores en el presente folleto y se considera libre de modificar sin preaviso las características de sus productos.*

*Firmaet Ravelli påtager sig intet ansvar for eventuelle fejl i denne brugervejledning, og forbeholder sig ret til uden forudgående varsel at ændre dets egne produkters karakteristika.*